

Versión de pistones Euro-3 también para motores Euro-2

Fabricante: Mercedes-Benz

Series de motores	OM 501 LA	OM 521.940	OM 541.920 - 541.947	OM 941.910 - 941.990
	OM 502 LA	OM 522.940	OM 542.920 - 542.957	OM 942.900 - 942.990

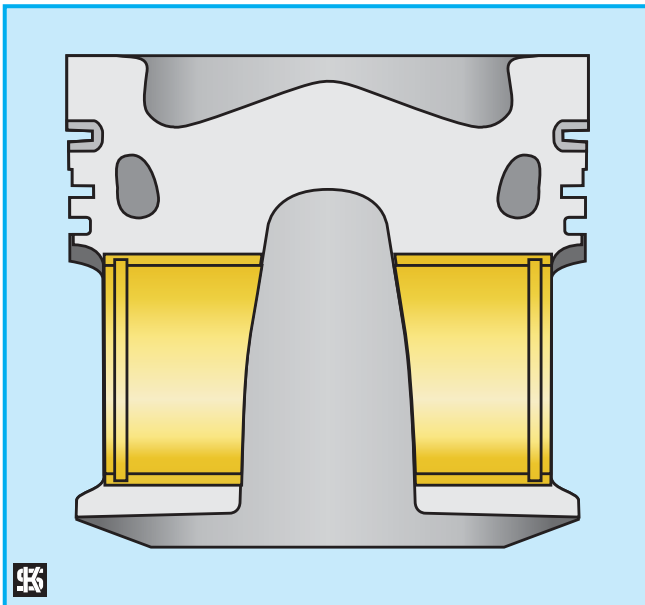

Fig. 1: Versión Euro-2

Diámetro de cavidad 88,5 mm
Profundidad de cavidad 18,1 mm

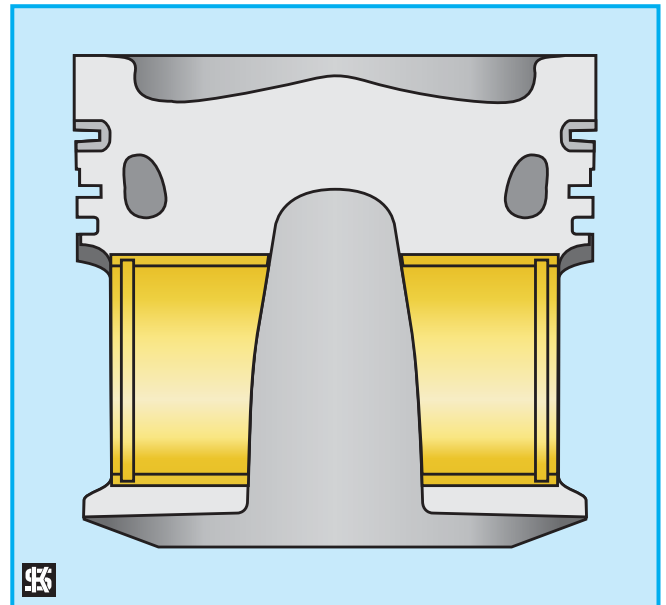

Fig. 2: Versión Euro-3

Diámetro de cavidad 95 mm
Profundidad de cavidad 16,5 mm

En el caso de los motores arriba mencionados, el pistón del motor Euro-3 puede ser montado también en los Euro-2, pero no a la inversa. Se trata de una excepción. El volumen de la cámara de combustión no cambia con dimensiones levemente modificadas. El cambio ha sido ensayado y aprobado técnicamente. Si se emplea la versión del pistón Euro-3 en los motores Euro-2, la sustitución ha de efectuarse siempre por juegos.



¡Atención!

Los pistones con dimensiones diferentes de las cavidades de las cámaras de combustión no pueden intercambiarse por lo general. El caso antes mencionado es una excepción.

Intercambiabilidad:

Pistones Euro-2 $\xrightarrow{\text{X}}$ Motor Euro-3
Motor Euro-2 $\xleftarrow{\quad}$ Pistón Euro-3

Informaciones para pedidos:

Pistón Euro-2	99 378 700
Pistón Euro-2 ⁽¹⁾	40 038 600
Pistón Euro-3	40 448 600

(1) Pistones con altura reducida de compresión (-0,3 mm)